

三晃式瓦棒

住宅や店舗屋根などに使用される三晃式瓦棒屋根に適合。

製品特長

- ・ 工場からアッセンブリーで納品
- ・ ナットサイズ M8 に統一で作業性 UP
- ・ アースプレート付
- ・ その他の瓦棒形状についてはお問合せ下さい



重量	約400g
六角ボルト・ナット種類	上部M8 側面M8
板厚	0.35mm以上
ソケットサイズ	13mm(M8用)
締付トルク	30N・m

仕様図

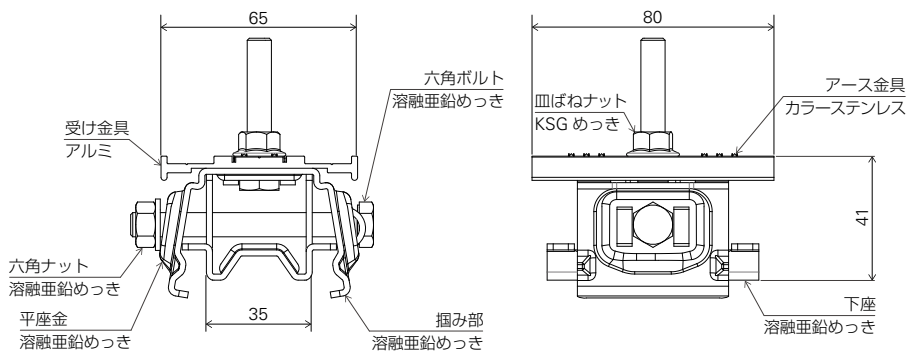

強度試験結果

耐力内容 (kN)	引張	圧縮	すべり
最大点 (Pmax)	2.17 kN	4.08 kN	1.12 kN
降伏点 (Py) ^{*1}	1.50 kN	4.07 kN	1.12 kN
安全率 : 1.5	1.00 kN	2.71 kN	0.75 kN

一般的な施工を想定した試験を行っております。
 ※1 降伏点とは、弾性変形内の Max 値。

施工手順

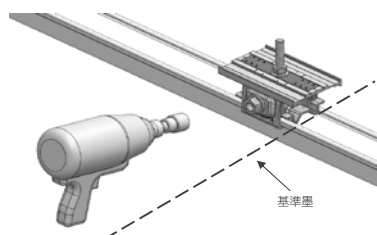

軒先側から基準墨に合わせ、側面の六角ナットを電動ドライバーで仮固定して下さい。

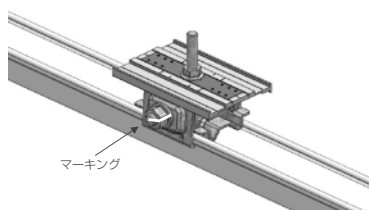

側面の六角ナットを締付トルク 30N・m にて本締めして下さい。※本締め後、ボルト・ナット類にマーキングを行って下さい。

適合屋根

